

HSB-Vertriebs-GmbH
Kirschenwasen 20
D-74670 Forchtenberg-Sindringen

Telefon: 0 79 48/2 91-0
e-Mail: info@hsb-schrauben.de
web: www.hsb-schrauben.de

P r o d u k t d a t e n b l a t t

071

Hülsenmuttern mit Linsensenkkopf und Schlitz | Messing, vernickelt

Produktbeschreibung

Hülsenmuttern, unabhängig von ihrem Material oder ihrer Oberflächenbeschaffenheit/-beschichtung, finden hauptsächlich Verwendung bei dekorativen Einsatzzwecken, bei denen die Verschraubung von beiden Seiten aus angezogen werden kann. Das passende Gegenstück zur Hülsenmutter ist stets eine Schraube mit metrischem Außengewinde, das dem der Hülsenmutter entspricht. So ist das Haupteinsatzgebiet der Hülsenmuttern beispielsweise der Möbelbau. Aber auch im Kfz-Bereich ist die Verwendung möglich. Sie werden sehr gerne eingesetzt, wenn eine ansprechende und altersentsprechende Oberfläche hergestellt werden soll, so auch bei Restauration antiker Möbelstücke oder historischer Fahrzeuge, Selbst in der Buchbinderei finden sie Verwendung. Die Hülsenmuttern sorgen dabei für eine sichere und feste Verbindung, die mit einfachsten Mittel, wie zum Beispiel einen Schlitzschraubendreher angezogen werden kann.

Mögliche Einsatzbereiche:

Restauration historischer Fahrzeuge
Holz-, Möbel- und Modellbau
Buchbinderei
Hifi- und Vorrichtungsbau
Maschinen- und Anlagenbau
uvm.

Vorteile

Beidseitiges Anziehen oder Lösen der Verschraubung möglich
Bündiger Abschluss mit der Oberfläche durch Linsensenkkopf
Verringert in gewissem Maße die Verletzungsgefahr an der Oberfläche
Einsetzbar bei historischen und antiken Projekten
Kombinierbar mit nahezu allen Befestigungsmitteln aus dem metrischen Bereich
Ansprechende Optik bei Zierbefestigungen

HSB-Vertriebs-GmbH
 Kirschenwasen 20
 D-74670 Forchtenberg-Sindringen

Telefon: 0 79 48/2 91-0
 e-Mail: info@hsb-schrauben.de
 web: www.hsb-schrauben.de

Material

Messing | vernickelt

- Messing kann nicht versehentlich magnetisiert werden
- Bedingt für salz- oder chlorhaltige Atmosphären geeignet

Nach den Vorgaben der REACH-Verordnung unterliegen die hier näher beschriebenen Erzeugnisse keinerlei Registrierpflicht. Dies ist vor allem darauf zurückzuführen, da es sich hierbei um Erzeugnisse handelt, aus welchen, unter normalen und vernünftigerweise vorhersehbaren Verwendungsbedingungen, keine chemischen Stoffe freigesetzt werden (vgl. Art. 7 Abs. 1 der REACH-Verordnung). Zudem wird bestätigt, dass in dem hier beschriebenen Produkt keine SVHC-Stoffe in einer Massenkonzentration von über 0,1 Prozent enthalten sind.

Erhältliche Abmessungen

Durchmesser D	D1	Lg	L1	L2	Lk	B	Dk
M3	4,0	10,0	9,0	8,0	1,0	8,0	5,5
M4	5,0	12,0	11,0	10,0	1,0	9,0	7,0
M5	6,0	15,0	14,0	12,0	2,0	11,0	9,0
M6	7,5	15,0	14,0	12,0	2,0	11,0	10,0
M8	10,0	15,0	13,0	10,0	3,0	11,0	15,0

(Alle Angaben in mm – geringfügige Fertigungstoleranzen möglich)

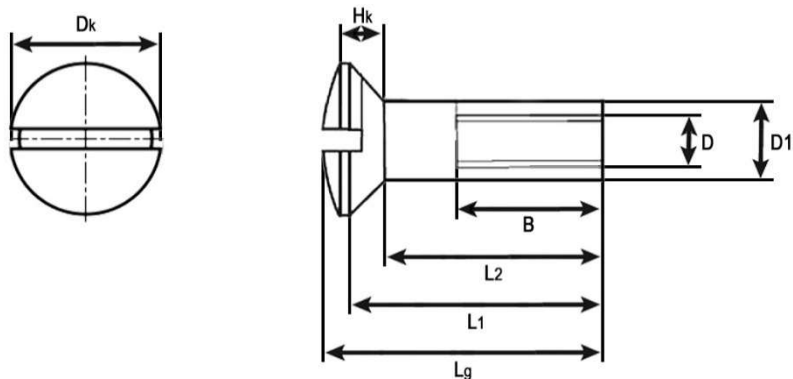

Zolltarifnummer 7415 3300

HSB-Vertriebs-GmbH
Kirschenwasen 20
D-74670 Forchtenberg-Sindringen

Telefon: 0 79 48/2 91-0
e-Mail: info@hsb-schrauben.de
web: www.hsb-schrauben.de

Anwendungshinweise

Für einen sauberen Oberflächenabschluss müssen Werkstücke entsprechend dem verwendeten Hülsendurchmesser vorgebohrt und anschließend vorgesenkt werden.

Anwendungsbeispiel

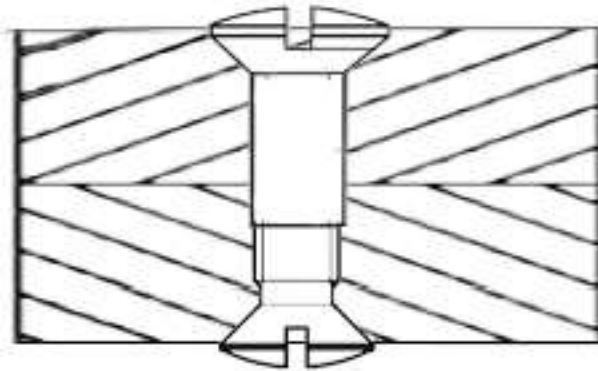

HSB-Vertriebs-GmbH
Kirschenwasen 20
D-74670 Forchtenberg-Sindringen

Telefon: 0 79 48/2 91-0
e-Mail: info@hsb-schrauben.de
web: www.hsb-schrauben.de

Wichtige Sicherheitshinweise für Kleinteile



Ungeeignet für unbeaufsichtigte Nutzung durch Kinder oder unerfahrene Personen:

Die Produkte sind nicht für den Gebrauch durch Kinder oder Personen mit eingeschränkter Wahrnehmung und/oder ohne Erfahrung bestimmt – es sei denn, dies wird in der Anleitung ausdrücklich erlaubt. Kleine Teile wie Schrauben, Muttern, Nägel, Haken und Scheiben könnten verschluckt werden – es besteht Erstickungsgefahr. Ebenso besteht Verletzungsgefahr an möglichen Spitzen oder scharfen Gewinden.

Nicht für sicherheitskritische Anwendungen:

Diese Artikel sind möglicherweise nicht für den Einsatz in Bereichen geeignet, bei denen Sicherheit höchste Priorität hat – z. B. bei Kletterausrüstungen oder lebenswichtiger Sicherungstechnik.

Vor Gebrauch prüfen:

Lesen Sie die beiliegenden Anweisungen und Produkthinweise sorgfältig durch. Nur bei fachgerechter Anwendung kann eine sichere Nutzung gewährleistet werden.

Herstellerangaben beachten:

Falls vorhanden, folgen Sie den Sicherheitsrichtlinien und Aufbauhinweisen in der Anleitung des Herstellers.

Verpackungsmaterial sicher entsorgen:

Verpackungen sind kein Spielzeug. Bewahren Sie diese außerhalb der Reichweite von Kindern und ungeeigneten Personen auf.

Kleinteile verantwortungsvoll handhaben:

Nicht alle möglichen Risiken können in der Anleitung beschrieben werden. Gehen Sie daher beim Umgang und der Montage stets mit Vorsicht vor.

Sollten Sie mit der Anwendung des vorliegenden Produktes, insbesondere mit dessen bestimmungsgemäßem Gebrauch, nicht vertraut sein, so setzen Sie sich unbedingt mit unserer Service-Abteilung in Verbindung (service@hsb-schrauben.de).

Sindringen, den 21.11.2024